

# Инструкция по эксплуатации Батут



Руководство пользователя



# ИСПОЛЬЗОВАНИЕ БАТУТА

Данный батут относится к рекреационному спортивному инвентарю. Он разработан для индивидуального, частного использования и не подходит для коммерческого применения.

В комплект поставки входят мелкие детали, которые могут быть проглочены, и таким образом, могут быть опасны для детей в возрасте до 3 лет. Батут не пригоден для использования в терапевтических целях. На батуте одновременно может заниматься лишь один человек. Недопустимо использование батута для запуска чего-либо. Существует опасность травмироваться.

## РЕКОМЕНДАЦИИ ПО БЕЗОПАСНОМУ ИСПОЛЬЗОВАНИЮ

### Риск получения травмы

- На батуте одновременно может заниматься только один человек
- Не пытайтесь выполнить сальто на батуте. Приземление на голову или шею может привести к очень серьёзным травмам, параличу или даже смерти.
- Не прыгайте на батут с балконов, деревьев и т.п.
- Необходимо применять соответствующие формы защиты в радиусе 2 м вокруг батута, если батут располагается на твёрдой поверхности, например такой, как гипсобетон и т.п. и отсутствует защитная сетка.
- Не выполняйте безрассудных прыжков, соревнований по трюкам на батуте и тому подобного.
- Использование батута беременными женщинами допускается только с разрешения врача.
- Не используйте батут, если вы травмированы или плохо себя чувствуете, если у вас растяжения или какие-либо боли.
- Если вы относитесь к группе риска, очень важно проконсультироваться с врачом перед использованием батута.
- Немедленно прекратите заниматься на батуте, если вы почувствовали головокружение или сильно учащённое сердцебиение и немедленно обратитесь к врачу.
- Недопустимо заниматься на тренажёре с зажжённой сигаретой или под влиянием алкоголя или наркотических веществ. Так же не используйте батут, если у вас усталое состояние. Существует опасность потери контроля в результате потери концентрации.
- Не жуйте жевательную резинку во время занятий на батуте. Вы можете подавиться.
- Проверьте батут на отсутствие повреждений, следов износа, капель влаги и недостающих частей. Батут не должен использоваться при наличии видимых повреждений или дефектов.



- Не вносите никаких изменений в конструкцию батута и не ремонтируйте его самостоятельно. Неквалифицированное вмешательство может привести к непредсказуемым последствиям.
- Разместите вокруг батута какое-нибудь защитное покрытие, например маты или что-то похожее.
- Перед тем, как подняться на батут, убедитесь, что прыжковое полотно и защитная площадка полностью сухие.
- Перед тем, как подняться на батут, снимите с себя все украшения, часы, очки, заколки и т.п. и освободите свои карманы.
- Если у вас длинные волосы, соберите их перед занятиями на батуте.
- Не используйте батут в темноте.
- Прыгайте всегда посередине батута, и никогда не прыгайте по краям батута
- Старайтесь совершать прыжок из центра батута (отмечен белым) и старайтесь приземляться в ту же точку
- Никогда не прыгайте на защитную площадку
- При занятиях на батуте одевайте обтягивающую, но удобную одежду.
- Мы рекомендуем одевать верх с длинными рукавами и длинные брюки для защиты от возможных ссадин и царапин.
- Убедитесь, что на вашей одежде нет острых выступов, крючков, защёлок и т.п. Это может привести к травмам.
- Во время прыжка сконцентрируйте ваш взгляд на средней точке батута. Это поможет вам контролировать прыжки.
- Не прыгайте на батуте слишком долго. Это может привести к невнимательности. Всегда делайте небольшой перерыв после нескольких прыжков.
- Никогда не оставляйте на батуте ребёнка без присмотра.
- Перед началом прыжков на батуте убедитесь, что нет других людей, животных или посторонних предметов под батутом или на батуте.
- Перед каждым использованием убедитесь, что площадка безопасности надёжно закреплена.
- Мы рекомендуем заниматься на батуте в гимнастической обуви. Не рекомендуется прыгать в одних носках, т.к. можно поскользнуться на прыжковом полотне.
- Не прыгайте босиком, это может привести к вывиху лодыжки.
- Не касайтесь краёв рамы батута пальцами, когда вы раскладываете батут. Можно прищемить пальцы, если они попадут между краями частей рамы батута.
- Части рамы могут отпружинить обратно в сложенное положение, когда вы раскладываете батут, если вы не успеете их надёжно зафиксировать.
- Не допускайте игр детей рядом с батутом во время сборки. Батут содержит маленькие элементы, которые могут быть проглочены детьми.

# Комплект поставки батута

Детали	Кол-во	Обозн.
Защитный мат/ сеть	1	A
Прыжковое полотно	1	B
Подвесные пружины	30	C
Винты	24	D
Отвертка	1	E
Верхняя рама	6	
Стойка с накладкой/низ	6	G
Стойка с накладкой/верх	6	H
Защитная сеть	1	I
Ножка батута	6	J

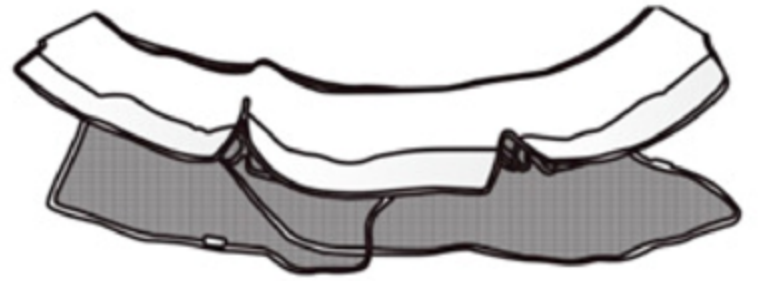

**A** Защитный мат/ сеть

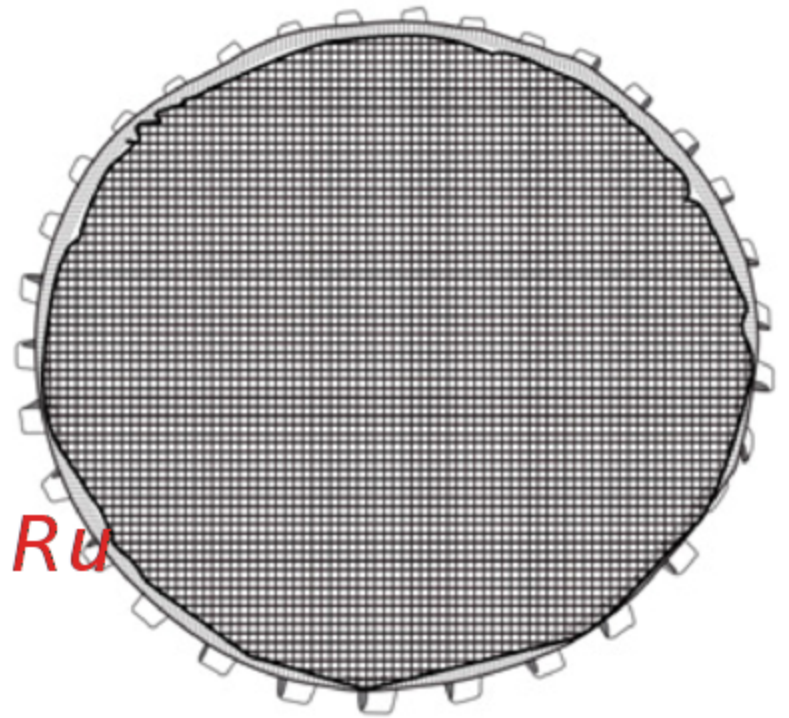

**B** Прыжковое полотно



**J** Ножка батута

**H** Стойка с накладкой/ верх



**G** Стойка с накладкой/ низ

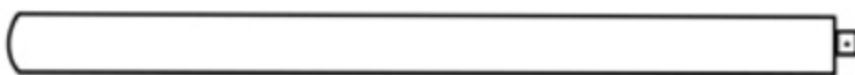

**I**



Защитная сеть



**C** Подвесная пружина



Винт



**E** Отвертка

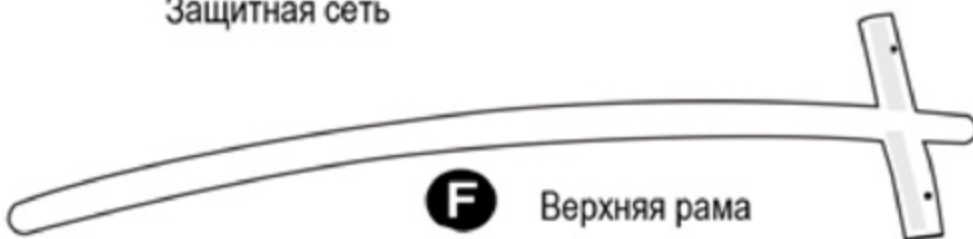

**F** Верхняя рама

McGrp.Ru



## Сборка основания батута.

Сборку данного батута рекомендуется проводить взрослому человеку.

Пожалуйста, следуйте рекомендациям данным в данной инструкции. Обращаем Ваше внимание на то, что в комплекте поставки имеются мелкие детали, есть детали с острыми краями. Данный батут предназначен для детей старше 3-х лет.



**1** Начните сборку с того, что соедините 2 части рамы.



**2** Продолжите сборку рамы батута, собрав оставшиеся части попарно.



**3** Чтобы соединить 3 части рамы, Вам возможно потребуется установить раму на противоположный край и надавить до момента пока не будет удобным их скрепить.

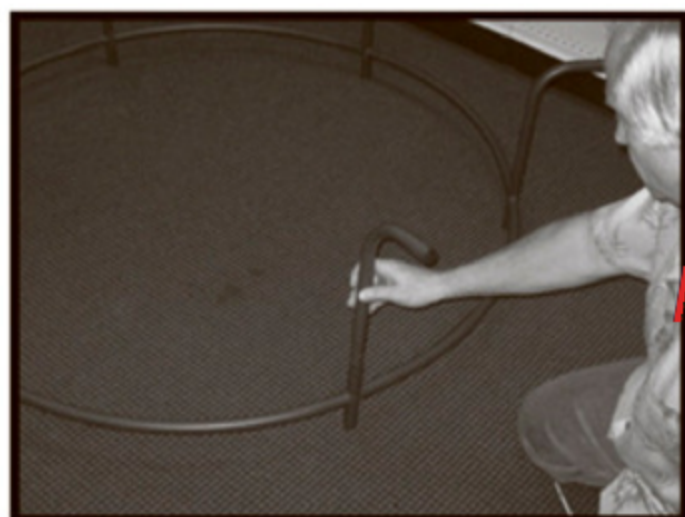

**4** В раме имеются пазы для ножек батута. положите раму на пол (обе стороны идентичны). Затем поместите в каждый паз ножку, расположив их так как на фото выше. Обратите внимание, что ножки нужно развернуть от центра.

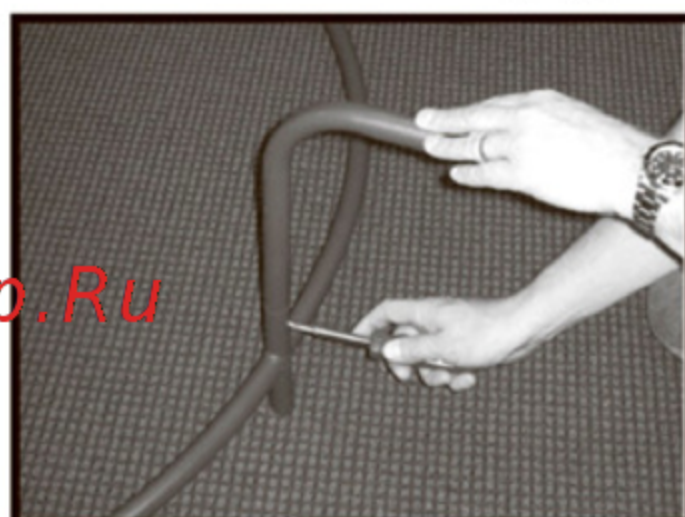

**5** Совместите отверстия в основной конструкции батута и отверстие в ножке. Надежно закрепите ножки с помощью винта. Важно! Не перетянуть крепление. Повторите операции с оставшимися ножками.



**6** После завершения сборки основания, переверните батут и проверьте, что все ножки касаются пола.



## Сборка прыжкового полотна батута

Сборку данного батута рекомендуется проводить взрослому человеку.

Пожалуйста, следуйте рекомендациям данным в данной инструкции. Обращаем Ваше внимание на то, что в комплекте поставки имеются мелкие детали, есть детали с острыми краями. Данный батут предназначен для детей старше 3-х лет.



**7** Уложите прыжковое полотно в середину батута. Затем проденьте шнур в петлю слева направо (как на фото выше)



**8** Правой рукой потяните за петлю и пропустите её над рамой батута, зацепите за набалдашник который следует протянуть под рамой.



**9** Постепенно отпустите петлю и набалдашник чтобы они надежно сцепились друг с другом (как на фото выше). Будьте аккуратны во избежание защемления пальцев.



**10** После того как закрепили первую петлю, нужно отсчитать 16 петель и повторить действия шага 7-9 с противоположной стороны и закрепить вторую.



**11** Далее отсчитайте 8 петель и закрепить 3-ю. Повторите операции с противоположной стороны, отсчитайте от 3 крепления 16 петель и закрепите.

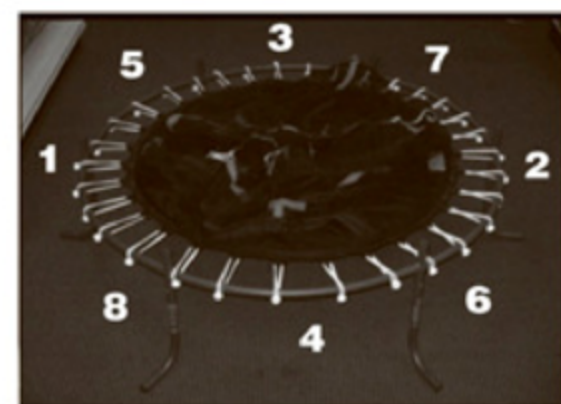

**12** Картинка выше отражает положение первых 8 пружин, необходимых для равномерного натяжения полотна. Далее закрепляете оставшиеся пружинки с противоположных сторон по очереди.

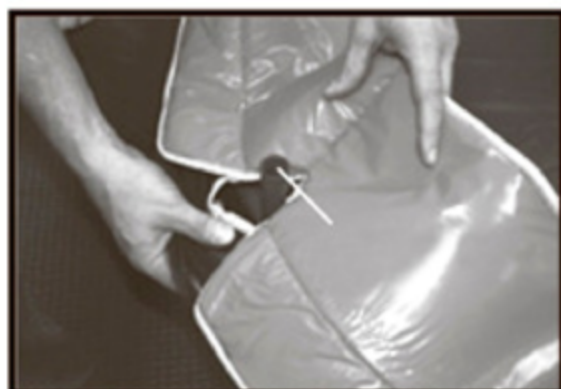

**13** После установки пружин уложите защитный мат поверх креплений. Проденьте петлю у мата на стойку рамы батута



**14** аккуратно расправьте нижнюю защитную сеть (она пришита к основанию защитного мата) и опустите вниз, чтобы закрепить по периметру батута.



**15** Совместите отверстия в нижней части сети с отверстием в ножке батута и закрепите винтом. Важно! Не перетяните крепление.



## Сборка защитной сети батута

Сборку данного батута рекомендуется проводить взрослому человеку.

Пожалуйста, следуйте рекомендациям данным в данной инструкции. Обращаем Ваше внимание на то, что в комплекте поставки имеются мелкие детали, есть детали с острыми краями. Данный батут предназначен для детей старше 3-х лет



**16** Поместите конец меньшего диаметра верхней части стойки в паз большего диаметра нижней. Совместите отверстие для винта у обеих стоек. (Возможно потребуются временно удалить защитную накладку со стойки для удобства сборки)

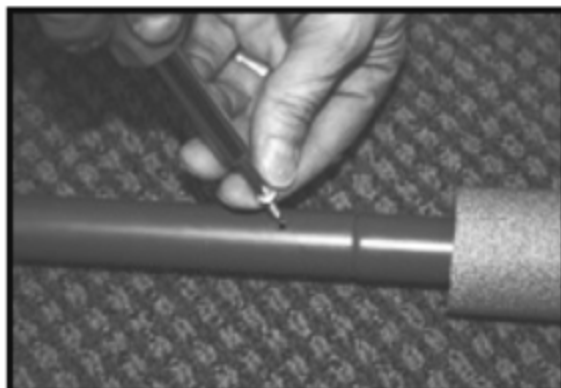

**17** Установите винт в разъем и затяните. Как и ранее, будьте внимательны и не перетяните крепление. Повторите действия с каждой из стоек.



**18** Поместите стойку в разъем в части рамы и совместите отверстия для винта.



**19** Установите винт и затяните. Как и ранее, будьте внимательны, не перетяните крепления. Повторите действия для каждой из стоек.



**20** В верхней части сети находится 6 петель, для крепления на каждой из стоек как показано на фото выше.

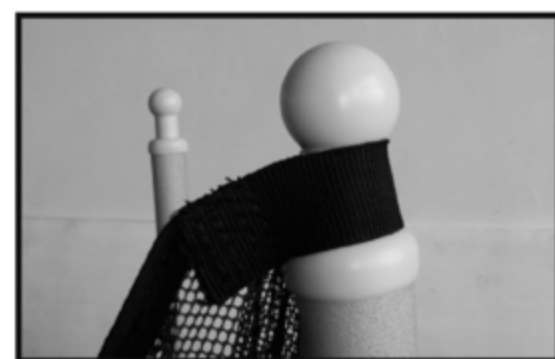

**21** Повторите действия с оставшимися стойками. После того как все петли будут закреплены сеть будет висеть с внутренней стороны стоек. Убедитесь, что сеть закреплена верно, она не должна быть скручена.



**22** Закрепите хомуты на липучках на стойке, чтобы надежно удержать сеть на месте. Обратите внимание, чтобы сеть была равномерно натянута.

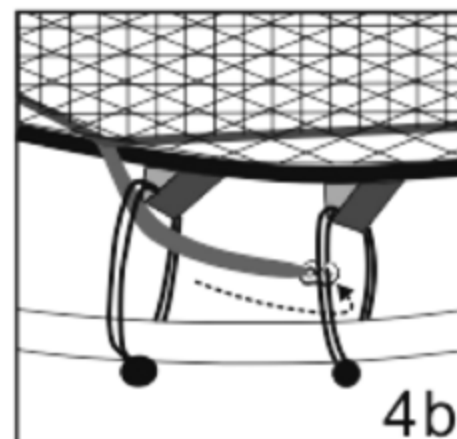
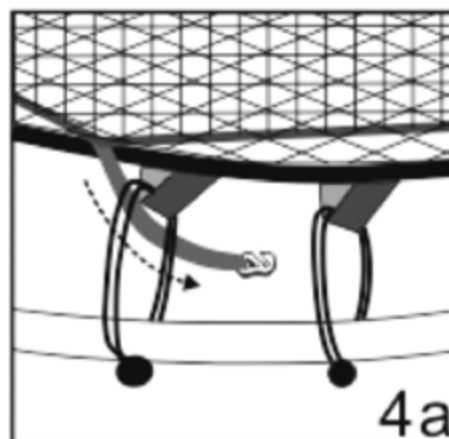

**23** Так же в нижней части сети находится эластичная лента с пластиковым крючком на конце. Для надежного крепления сети у основания прыжкового полотна, её необходимо закрепить аналогично рисунку 4а и 4b.